



BISAGRAS

3" x 3"

Tipo Capuchinas



Aplicación y función

Especial para uso residencial, para puertas principales e interiores.

Tamaño: 3" x 3"

Tipo de bisagra

Capuchina (con pasador removible para facilitar el desmonte de la puerta).

ESPECIFICACIONES TÉCNICAS

Abatimiento

Reversible para puertas derechas o izquierdas.

Diámetro de los tornillos

3 agujeros de 7 mm de diámetro.

Rodamientos

No.

Material de la bisagra

Acero.

ACABADOS



Aluminizadas



Bronce Pulido



Bronce Antiguo

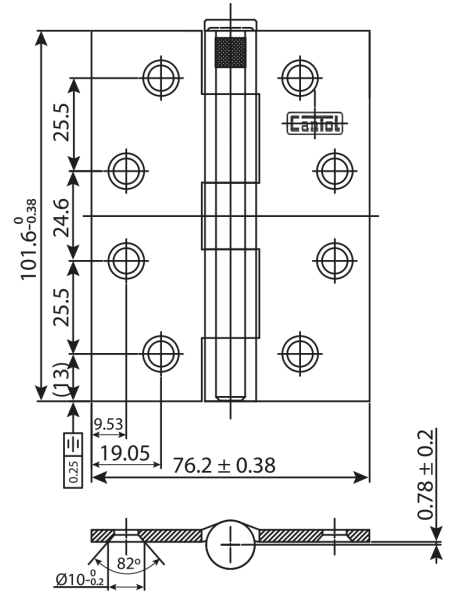

Presentación
Dos tipos de presentaciones:
Caja de 3 unidades.
Caja de 12 unidades.



BISAGRAS

3.5" x 3.5"

Tipo Capuchinas



Aplicación y función

Especial para uso residencial, para puertas principales e interiores.

Tamaño: 3.5" x 3.5"

Tipo de bisagra

Capuchina (con pasador removible para facilitar el desmonte de la puerta).

ESPECIFICACIONES TÉCNICAS

Abatimiento

Reversible para puertas derechas o izquierdas.

Diámetro de los tornillos

3 agujeros de 7 mm de diámetro.

Rodamientos

No.

Material de la bisagra

Acero.

ACABADOS



Aluminizadas



Bronce Pulido



Bronce Antiguo

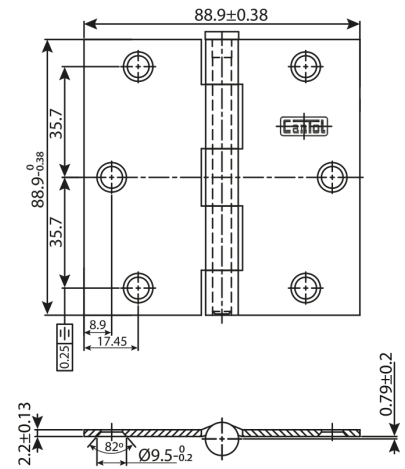

Presentación
Dos tipos de presentaciones:
Caja de 3 unidades.
Caja de 12 unidades.



BISAGRAS

4" x 3"

Tipo Capuchinas



Aplicación y función

Especial para uso residencial, para puertas principales e interiores.

Tamaño: 4" x 3"

Tipo de bisagra

Capuchina (con pasador removible para facilitar el desmonte de la puerta).

ESPECIFICACIONES TÉCNICAS

Abatimiento

Reversible para puertas derechas o izquierdas.

Diámetro de los tornillos

4 agujeros de 7 mm de diámetro.

Rodamientos

No.

Material de la bisagra

Acero.

ACABADOS



Aluminizadas



Bronce Pulido



Bronce Antiguo

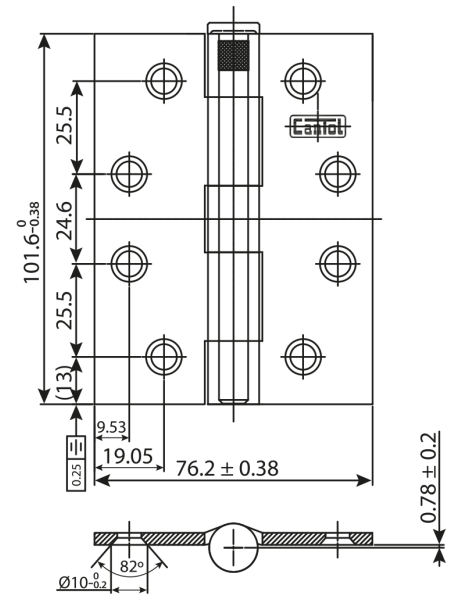

Presentación
Dos tipos de presentaciones:
Caja de 2 unidades.
Caja de 12 unidades.



BISAGRAS

3" x 3"

Tipo Capuchinas



Aplicación y función

Especial para uso residencial, para puertas principales e interiores.

Tamaño: 3" x 3"

Tipo de bisagra

Capuchina (con pasador removible para facilitar el desmonte de la puerta).

ESPECIFICACIONES TÉCNICAS

Abatimiento

Reversible para puertas derechas o izquierdas.

Diámetro de los tornillos

3 agujeros de 7 mm de diámetro.

Rodamientos

No.

Material de la bisagra

Acero.

ACABADOS



Acero Inoxidable

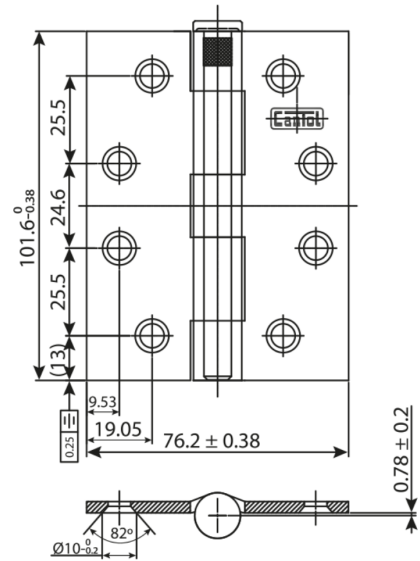

Presentación
Sólo viene en una presentación:
Caja de 12 unidades.



BISAGRAS

3.5" x 3.5"

Tipo Capuchinas

Aplicación y función

Especial para uso residencial, para puertas principales e interiores.

Tamaño: 3.5" x 3.5"

Tipo de bisagra

Capuchina (con pasador removible para facilitar el desmonte de la puerta).

ESPECIFICACIONES TÉCNICAS

Abatimiento

Reversible para puertas derechas o izquierdas.

Diámetro de los tornillos

3 agujeros de 7 mm de diámetro.

Rodamientos

No.

Material de la bisagra

Acero.

ACABADOS



Acero Inoxidable

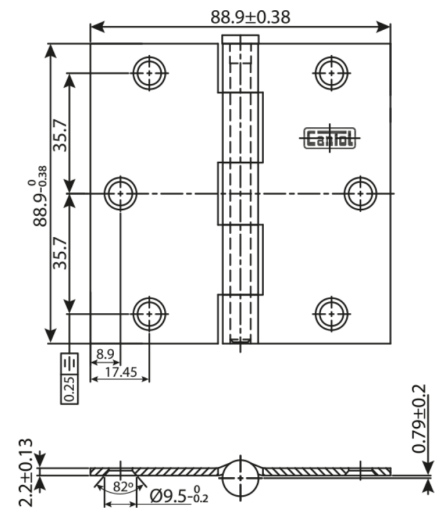

Presentación
Sólo viene en una presentación:
Caja de 12 unidades.



BISAGRAS

4" x 4"

Tipo Capuchinas

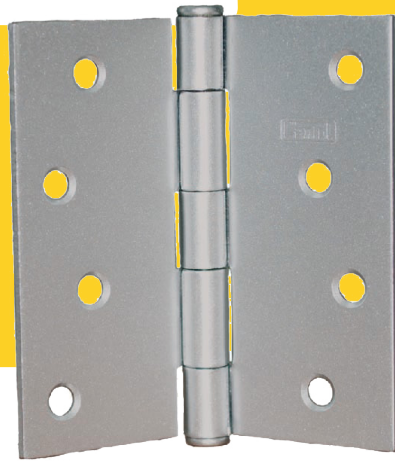

Aplicación y función

Especial para uso residencial, para puertas principales e interiores.

Tamaño: 4" x 4"

Tipo de bisagra

Capuchina (con pasador removible para facilitar el desmonte de la puerta).

ESPECIFICACIONES TÉCNICAS

Abatimiento

Reversible para puertas derechas o izquierdas.

Diámetro de los tornillos

4 agujeros de 7 mm de diámetro.

Rodamientos

No.

Material de la bisagra

Acero.

ACABADOS



Acero Inoxidable

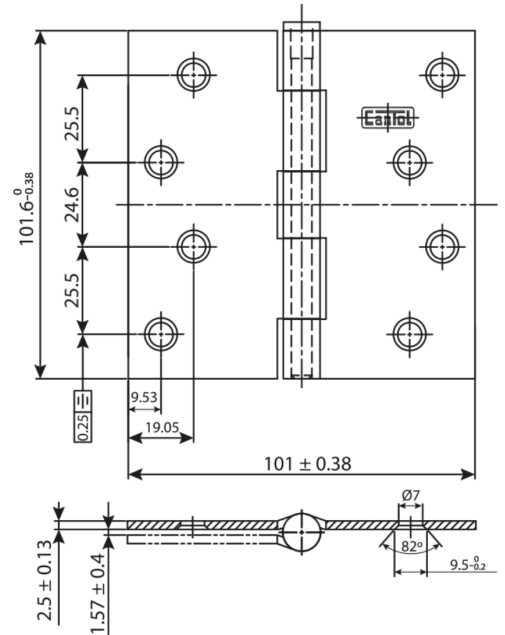

Presentación
Sólo viene en una presentación:
Caja de 12 unidades.