



CANDADOS

CB-70

Blindada



Accionamiento

Abre con Llave / Cierre Manual

Número de llaves: 3

Tipo de Llaves

Llave en latón con 7 pines

ESPECIFICACIONES TÉCNICAS

Material del cuerpo

Latón

Acabado del cuerpo

Bronce pulido y Laqueado

Acabado del arco

Cementado y cromado

Material del arco

SAE 12L14 de 7/16" de diámetro

Tipo de cilindro

Cilindro con cacerina.

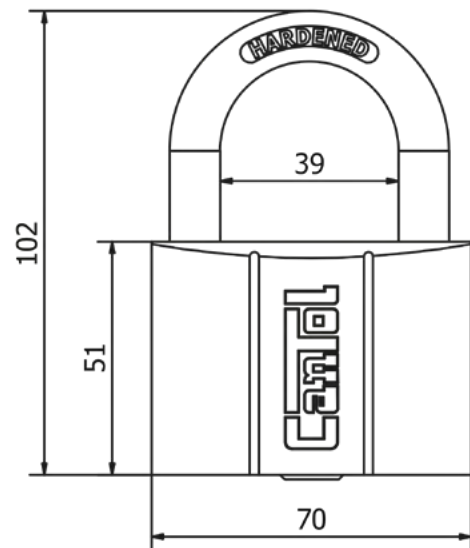
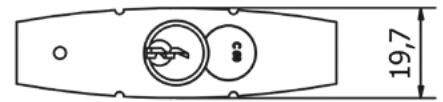

Ø7/16"

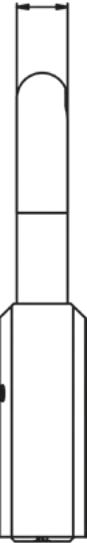

Peso Neto (gr): 607

Presentación:

Caja unitaria.

Caja de 6 unidades.



CANDADOS

CB-60

Blindada



Accionamiento

Abre con Llave / Cierre Manual

Número de llaves: 3

Tipo de Llaves

Llave en latón con 7 pines

ESPECIFICACIONES TÉCNICAS

Material del cuerpo

Latón

Acabado del cuerpo

Bronce pulido y Laqueado

Acabado del arco

Cementado y cromado

Material del arco

Acero al carbono 12L14 de 3/8" de diámetro

Tipo de cilindro

Pera insertada.

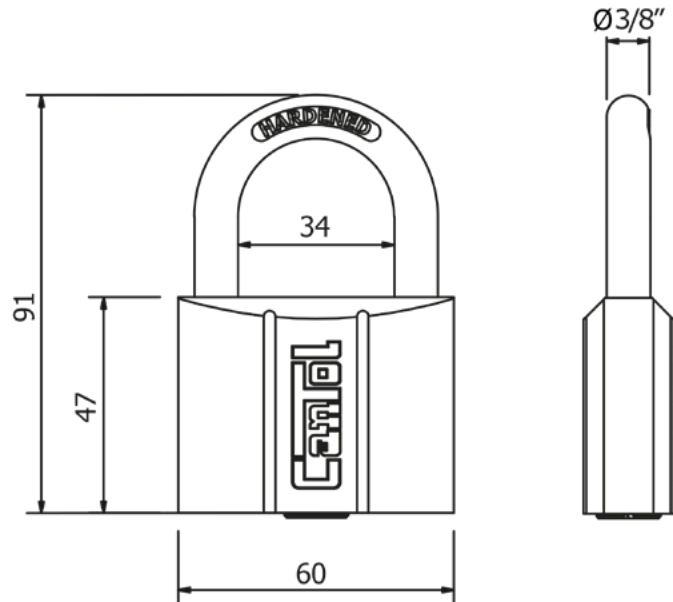
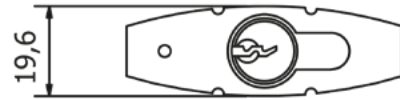

Peso Neto (gr): 450

Presentación:

Caja unitaria.

Caja de 6 unidades.



CANDADOS

CB-50

Blindada



Accionamiento

Abre con Llave / Cierre Manual

Número de llaves: 3

Tipo de Llaves

Llave en latón con 6 pines

ESPECIFICACIONES TÉCNICAS

Material del cuerpo

Latón

Acabado del cuerpo

Bronce pulido y Laqueado

Acabado del arco

Cementado y cromado

Material del arco

Acero al carbono 12L14 de 5/16" de diámetro

Tipo de cilindro

Pera insertada.

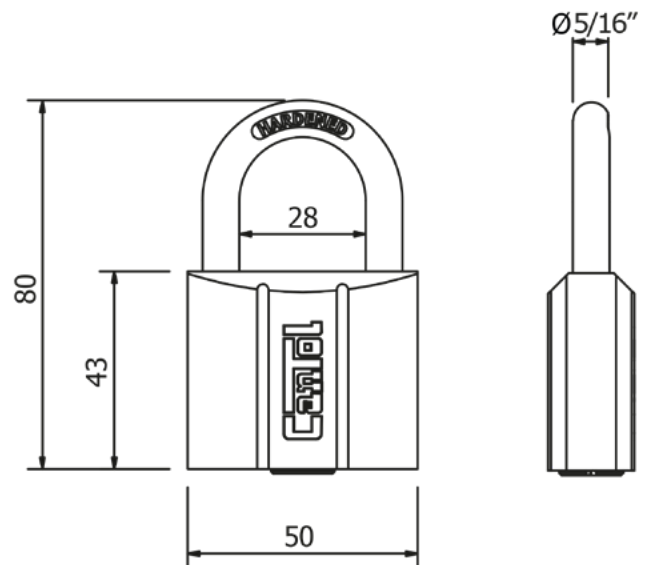
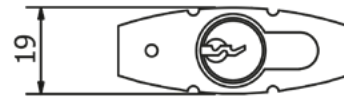

Peso Neto (gr): 250

Presentación:

Caja unitaria.

Caja de 6 unidades.



CANDADOS DE COMBINACIÓN

CTI-32N

TSA



Accionamiento

Abre con la combinación correcta.

Nro. Combinaciones

Hasta 1000 combinaciones diferentes, se pueden reiniciar las combinaciones.

Número de llaves: Sin llaves

Nro. Diales: 3

ESPECIFICACIONES TÉCNICAS

Material del cuerpo

ABS (Plástico muy resistente al impacto)

Acabado del cuerpo

Color negro

Acabado del arco

Acero cromado de 3.2 mm de diámetro



Peso Neto (gr): 29,5

**Presentación:
Blister.**



CANDADOS DE COMBINACIÓN

CTI-32A

TSA



Accionamiento

Abre con la combinación correcta.

Número de llaves: Sin llaves

Nro. Combinaciones

Hasta 1000 combinaciones diferentes, se pueden reiniciar las combinaciones.

Nro. Diales: 3

ESPECIFICACIONES TÉCNICAS

Material del cuerpo

Aleación de zinc

Acabado del cuerpo

Color aluminio

Acabado del arco

Acero cromado

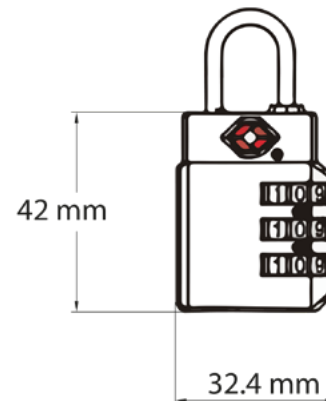

Peso Neto (gr): 65

**Presentación:
Blister.**



CANDADOS DE COMBINACIÓN

USB-22

USB



Accionamiento

Abre con la combinación correcta.

Número de llaves: Sin llaves

Nro. Combinaciones

Hasta 1000 combinaciones diferentes, se pueden reiniciar las combinaciones.

Nro. Diales: 3

ESPECIFICACIONES TÉCNICAS

Material del cuerpo

ABS + PC (Plástico muy resistentes al impacto y al calor)

Acabado del cuerpo

Color negro

Material del arco

Cable de acero

Función

3 en 1 (candado de maleta, candado USB y llavero)

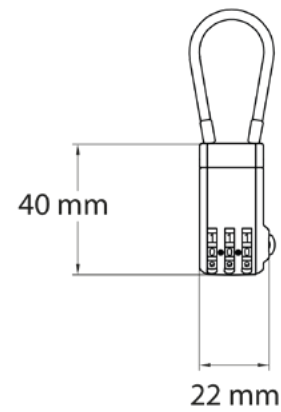

Peso Neto (gr): 15,8

**Presentación:
Blister.**



CANDADOS DE COMBINACIÓN

CL3-20

Combinación de bronce



Accionamiento

Abre con la combinación correcta.

Número de llaves: Sin llaves

Nro. Combinaciones

Hasta 1000 combinaciones diferentes, se pueden reiniciar las combinaciones.

Nro. Diales: 3

ESPECIFICACIONES TÉCNICAS

Material del cuerpo

Bronce

Acabado del cuerpo

Bronce pulido y Laqueado

Acabado del arco

Cromado

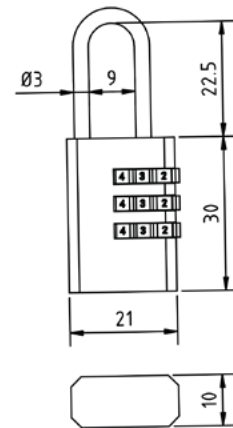

Peso Neto (gr): 60

Presentación:
Blister.



CANDADOS DE COMBINACIÓN

CL4-30

Combinación de bronce



Accionamiento

Abre con la combinación correcta.

Número de llaves: Sin llaves

Nro. Combinaciones

Hasta 10,000 combinaciones diferentes, se pueden reiniciar las combinaciones.

Nro. Diales: 4

ESPECIFICACIONES TÉCNICAS

Material del cuerpo

Bronce

Acabado del cuerpo

Bronce pulido y Laqueado

Acabado del arco

Cromado

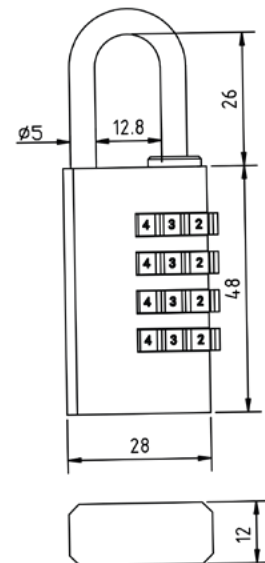

Peso Neto (gr): 163

Presentación:
Blister.



CANDADOS

CC-70

Clásica



Accionamiento

Abre con Llave / Cierre Manual

Número de llaves: 3

Tipo de Llaves

Llave en latón con 6 pines

ESPECIFICACIONES TÉCNICAS

Material del cuerpo

Latón

Acabado del cuerpo

Bronce pulido y Laqueado

Acabado del arco

Cementado y cromado

Material del arco

Acero al carbono 12L14 de 7/16" de diámetro

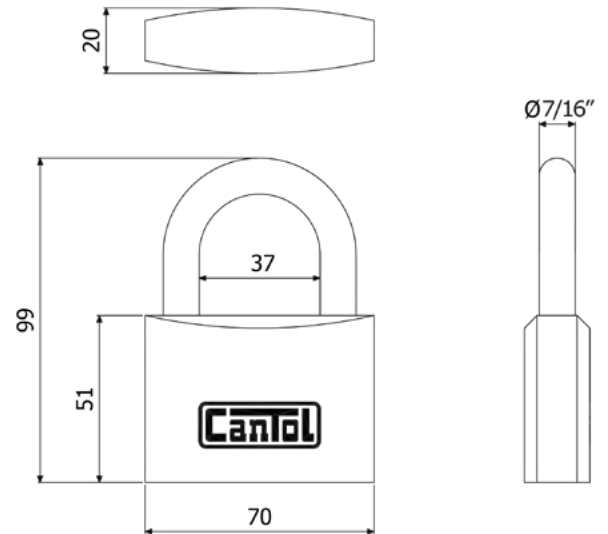

Peso Neto (gr): 590

Presentación:

Caja unitaria.

Blister.

Caja de 6 unidades.



CANDADOS

CC-60

Clásica



Accionamiento

Abre con Llave / Cierre Manual

Número de llaves: 3

Tipo de Llaves

Llave en latón con 6 pines

ESPECIFICACIONES TÉCNICAS

Material del cuerpo

Latón

Acabado del cuerpo

Bronce pulido y Laqueado

Acabado del arco

Cementado y cromado

Material del arco

Acero al carbono 12L14 de 3/8" de diámetro

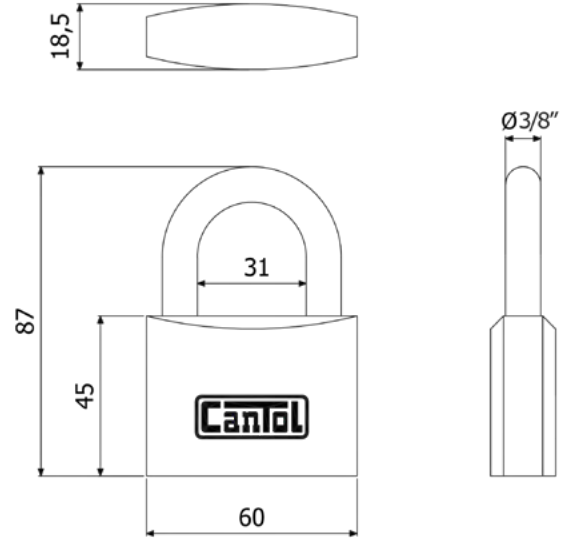

Peso Neto (gr): 380

Presentación:

Caja unitaria.

Blister.

Caja de 6 unidades.



CANDADOS

CC-50

Clásica



Accionamiento

Abre con Llave / Cierre Manual

Número de llaves: 3

Tipo de Llaves

Llave en latón con 6 pines

ESPECIFICACIONES TÉCNICAS

Material del cuerpo

Latón

Acabado del cuerpo

Bronce pulido y Laqueado

Acabado del arco

Cementado y cromado

Material del arco

Acero al carbono 12L14 de 5/16" de diámetro

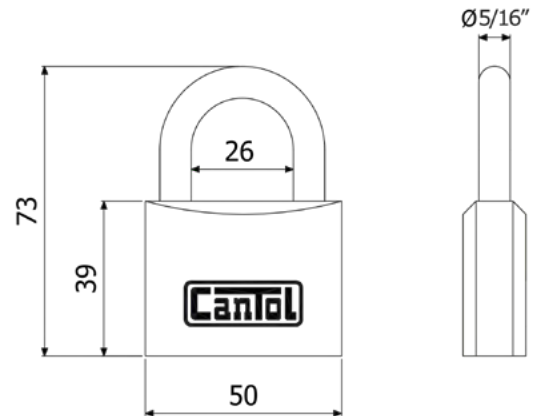

Peso Neto (gr): 257

Presentación:

Caja unitaria.

Blister.

Caja de 6 unidades.



CANDADOS

CC-40

Clásica



Accionamiento

Abre con Llave / Cierre Manual

Número de llaves: 3

Tipo de Llaves

Llave en latón con 5 pines

ESPECIFICACIONES TÉCNICAS

Material del cuerpo

Latón

Acabado del cuerpo

Bronce pulido y Laqueado

Acabado del arco

Cementado y cromado

Material del arco

Acero Q215 de 6.3 mm de diámetro.

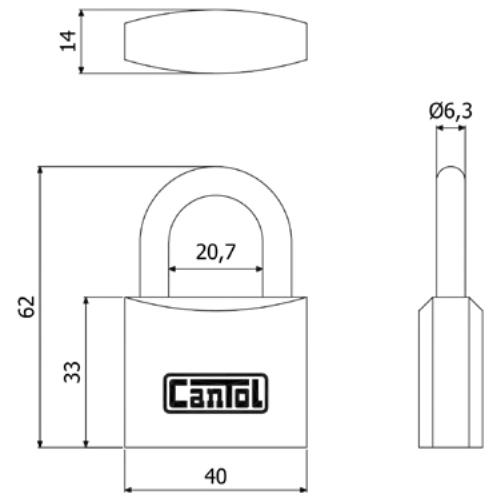

Peso Neto (gr): 140
Presentación:
Caja unitaria.
Blister.
Caja de 6 unidades.



CANDADOS

CC-30

Clásica



Accionamiento

Abre con Llave / Cierre Manual

Número de llaves: 3

Tipo de Llaves

Llave en latón con 4 pines

ESPECIFICACIONES TÉCNICAS

Material del cuerpo

Latón

Acabado del cuerpo

Bronce pulido y Laqueado

Acabado del arco

Cementado y cromado

Material del arco

Acero Q215 de 5 mm de diámetro

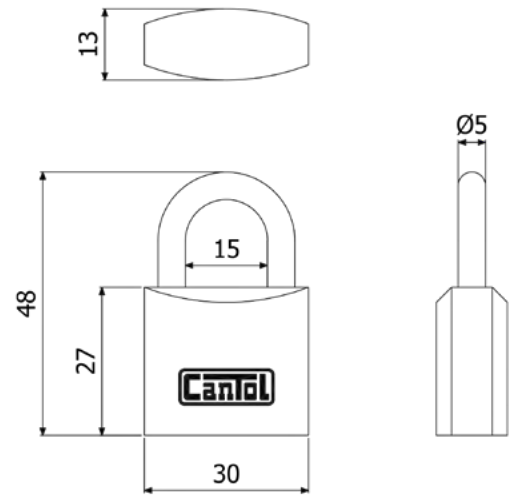

Peso Neto (gr): 82

Presentación:

Caja unitaria.

Blister.

Caja de 6 unidades.



CANDADOS

CC-25

Clásica



Accionamiento

Abre con Llave / Cierre Manual

Número de llaves: 2

Tipo de Llaves

Llave en latón con 4 pines

ESPECIFICACIONES TÉCNICAS

Material del cuerpo

Latón

Acabado del cuerpo

Bronce pulido y Laqueado

Acabado del arco

Cromado

Material del arco

Acero Q215 de 4.3 mm de diámetro

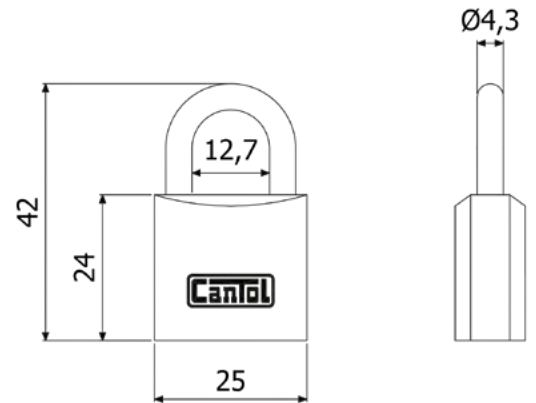

Peso Neto (gr): 50
Presentación:
Caja unitaria.
Blister.
Caja de 6 unidades.



CANDADOS

CC-20

Clásica



Accionamiento

Abre con Llave / Cierre Manual

Número de llaves: 2

Tipo de Llaves

Llave en latón con 4 pines

ESPECIFICACIONES TÉCNICAS

Material del cuerpo

Latón

Acabado del cuerpo

Bronce pulido y Laqueado

Acabado del arco

Cromado

Material del arco

Acero Q215 de 3.3 mm de diámetro

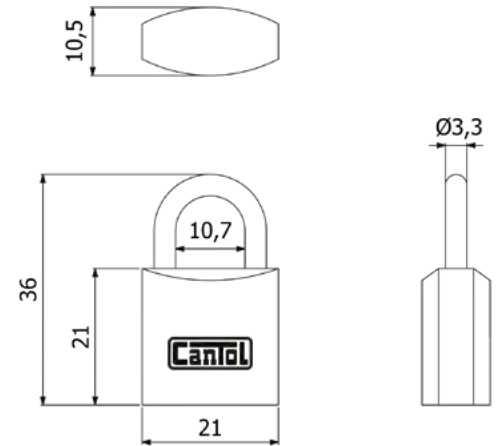

Peso Neto (gr): 35
Presentación:
Caja unitaria.
Blister.
Caja de 6 unidades.