

12 Perforar el marco con broca de Ø 1/4". Por dentro taladrar con broca de Ø 1/2" y una profundidad de 1/2" (para alojamiento de la tuerca cónica). Por el exterior se rebaja con una mecha (broca para madera) de Ø 5/8" para alojar la cabeza del perno y su respectivo tapón de madera.

13 El dibujo muestra el lugar del trabador. Nota.- La barra solo podrá retirarse abriendo la puerta mediante el desplazamiento de la barra.

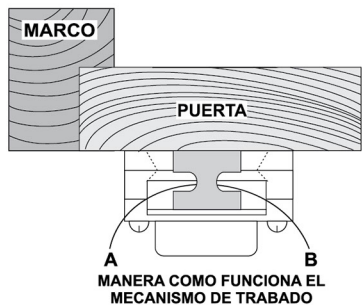
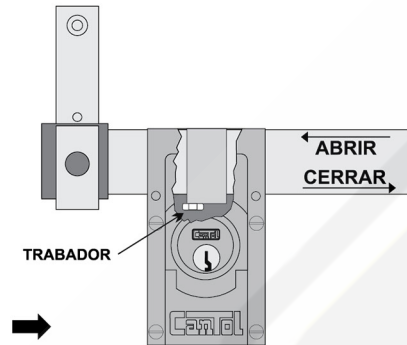

14 Las cavidades A y B es donde el trabador se aloja. En toda instalación solo se usa el que está más cerca al filo de la puerta. En el caso del dibujo es la cavidad A (la otra cavidad es para cuando la cerradura esta en el otro extremo de la puerta).

15 Colocar la barra con la puerta cerrada. Trazar línea A. La línea B es para las puertas que tienen la cerradura al otro extremo.

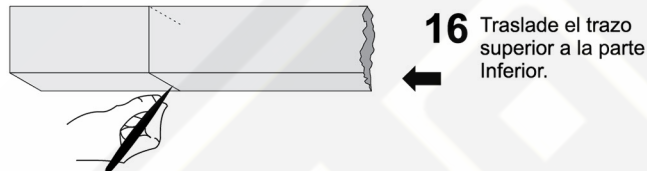
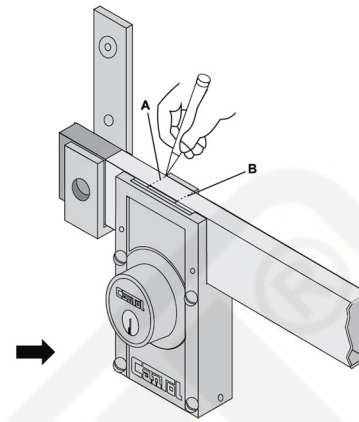

16 Traslade el trazo superior a la parte inferior.

17 Del trazo inferior perforar a 3mm. con broca de 3/16" (sólo la parte de abajo). Nota.- Cuando se trace según la ilustración anterior siempre serán los 3mm. En sentido contrario al extremo corto.

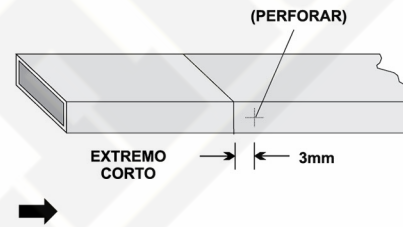

18 Introducir la tuerca.

Colocar el trabador y la arandela mediante el tornillo.

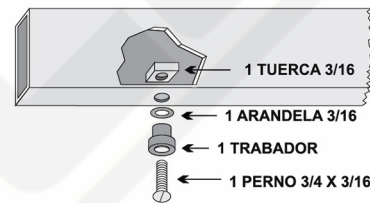

19 Colocar el seguro solo en caso de extravío de las llaves y solicitar cambio de la cerradura tranca.

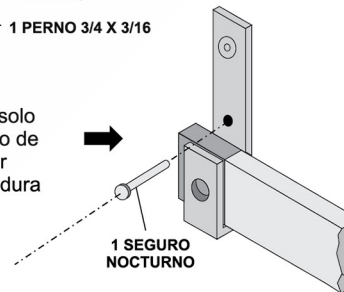

MANUAL DE INSTALACIÓN DE LA TRANCA CANTOL

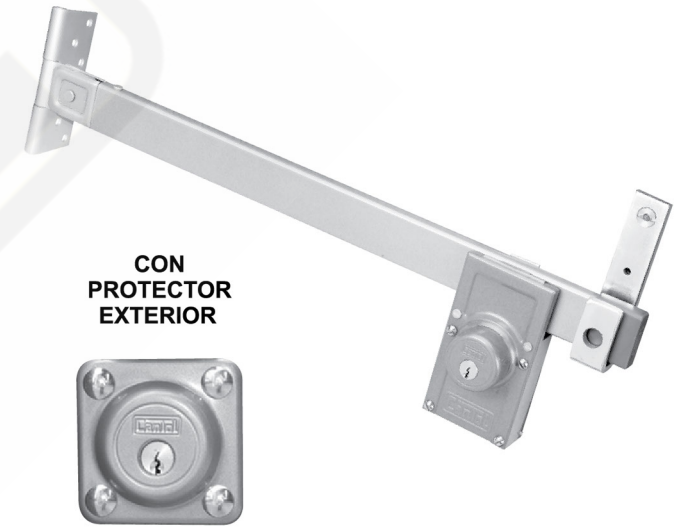

La tranca CANTOL contiene:

- 1 caja de cerradura
- 1 tambor exterior
- 1 aro exterior
- 1 protector exterior
- 1 placa de fijación
- 1 soporte de barra
- 1 barra de tranca con bisagra
- 2 tuercas cónicas
- 2 tapones de triplay
- 2 pernos cabeza de coche 1/4 x 3/4
- 1 seguro nocturno
- 1 tapón de plástico de barra
- 1 tornillo de 1x7
- 1 juego de llaves convencionales
- 4 tornillos 2x8
- 2 pernos M6x45
- 4 pernos cabeza de coche M6x60
- 4 tuercas M6
- 1 perno 3/16
- 1 arandela 3/16
- 1 tuerca 3/16
- 1 trabador

Fabricada por
TECNO PRESS S.A.C.
 Los Calderos 247
 Ate Vitarte
 Lima 3, Perú
 info@cantol.com.pe
 www.cantol.com.pe
 RUC 20517274527

INSTALACIONES:
 Tel. 349 - 4550
 Tel. 349 - 4209 ax. 215
 instalaciones@cantol.com.pe

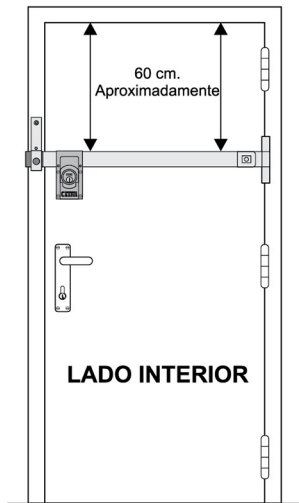

1 Ubicar el espacio donde se pueda instalar. Tómese en cuenta las bisagras existentes, cerradura existentes, cadenas existentes.

LADO INTERIOR

2 Perforar un agujero de 1 1/4" para el tambor exterior teniendo como referencia los 78 cms. aprox. y los 6 cms. aprox. según se muestra en la figura.

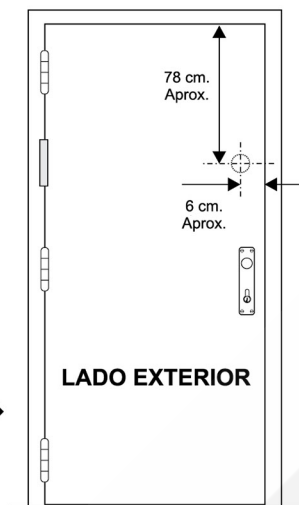

LADO EXTERIOR

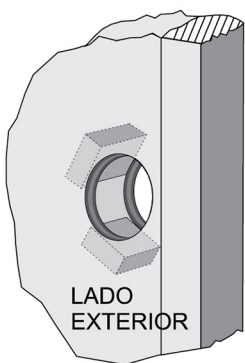

3 Si la puerta fuese hueca colocar dos trozos de madera a través del agujero.

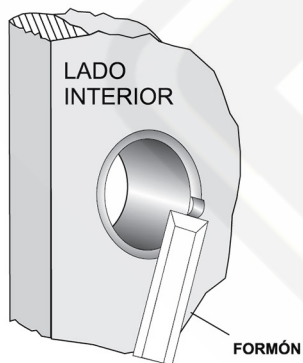

4 Por el lado interno hágase un "bisel" de modo que la cerradura se apoye totalmente.

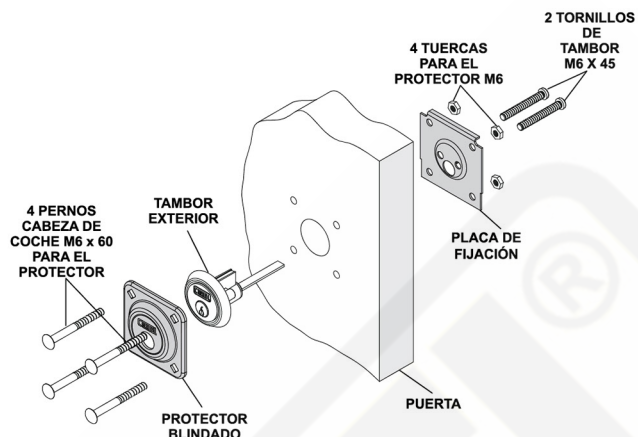

5 Colocar el tambor a través del agujero de la puerta. Colocar el protector blindado con los 4 pernos, tuercas y la placa de fijación. Fijar los 2 tornillos del tambor interior como se muestra en la imagen.

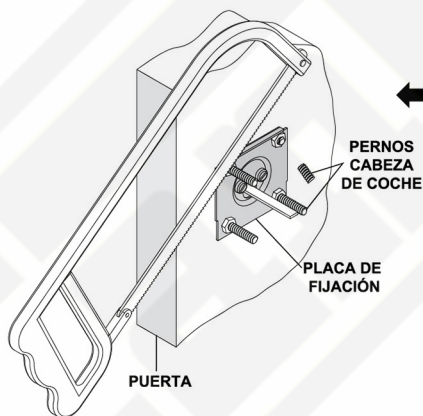

6 Ajustar los 4 pernos de la placa de fijación y luego cortarlos al ras con una sierra.

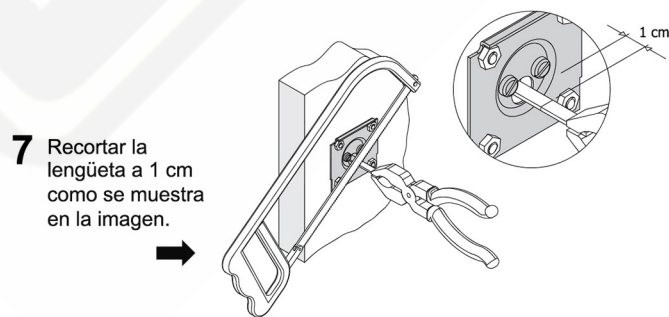

7 Recortar la lengüeta a 1 cm como se muestra en la imagen.

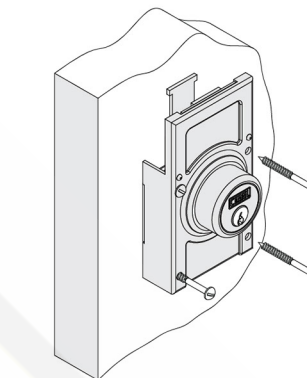

8 Colocar el mecanismo de la cerradura por el interior de la puerta y fijarla con sus 4 tornillos 9x2.

9 "Destajar" el marco para colocar la bisagra; es necesario que el eje de la bisagra coincida con el de las bisagras de la puerta.

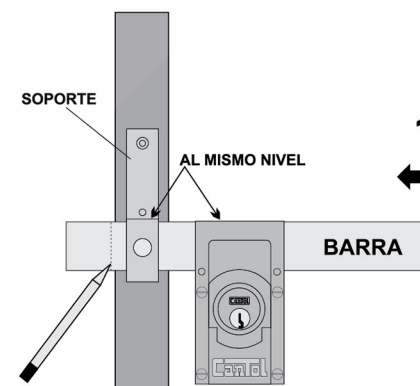
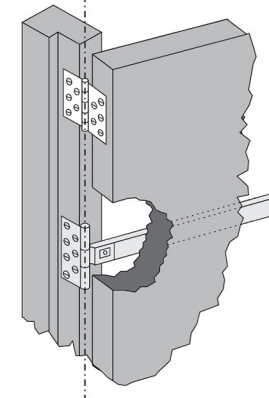

TRAZAR (PARA CORTAR)

10 Fijar el Soporte a la misma altura que la cerradura. Cortar la barra cerca al soporte.

11 Luego de ser cortada la barra, colocarle el tapón de plástico. Rebajar el marco hasta que la barra se desplace libremente.

